

Trattorino elettrico

Bigà tipo "C" traino pesante



Velocità 6 km/h - pendenza superabile 45% - traino 800kg.

Trattorino trainatore Bigà tipo C – 6 Km/h. con capacità di traino fino a 2.000 kg. sul piano per brevi tratti. Traino 300 kg. su pendenze del 10%, lavoro ottimale 800 kg. Veloce maneggevole in spazi ridotti, gira su se stesso con il carrello in 200 cm. di raggio, entra con facilità nei vari reparti. Evita l'utilizzo di attrezzature costose per spostamenti di materiale pesante. Autonomia 10 ore a scarica totale, certificato TUV, montaggio rapido di vari tipi di ganci di traino.



Bigà Italia
Ecology Green Company

PRODUZIONE INTERAMENTE ITALIANA

www.bigaitalia.it info@bigaitalia.it tel +3902161048 25010 San Zeno Naviglio Brescia IT

Bigà Italia srl

via G. Galilei trav. I° n° 12

25010 San Zeno Naviglio (BS)

tel. +39 030 2161048 fax +39 030 2168077

www.bigaitalia.it

info@bigaitalia.it

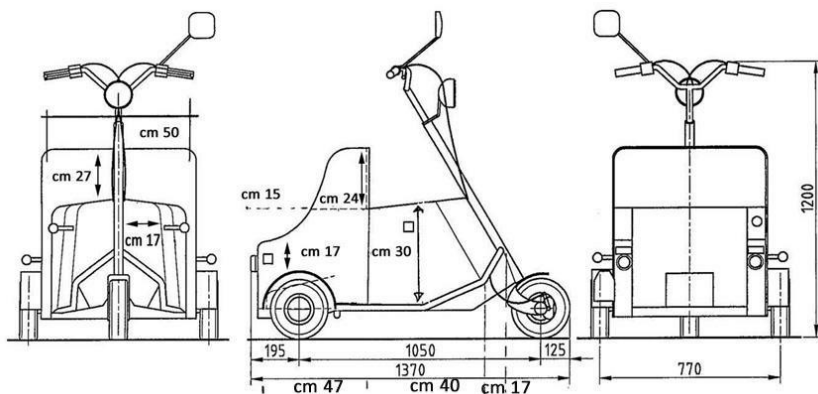

Caratteristiche tecniche

- Fanale anteriore e luci di posizione posteriori
- Pulsante di sicurezza "uomo a bordo"
- Retromarcia inseribile con apposita leva
- Clacson, specchio retrovisore e indicatore stato di carica delle batterie
- Motoriduttore elettrico 24 volt a magneti permanenti 800 watt
- Controllo elettronico tecnologia Mosfet gestito da microprocessore per il recupero di energia in frenata
- N 2 Batterie 12 volt trazione - 102/157 Ah.

- Caricabatteria incorporato o esterno con controllo automatico dello stato di carica.
- Trazione a catena.
- Differenziale in alluminio con satelliti in acciaio trattato
- Semiassi con innesti a 6 cave di brocciatura
- Riduttore di tensione da 24 a 12 volt per impianto luci
- Impianto frenante: freno a disco anteriore, posteriore su differenziale, freno di stazionamento leva sinistra, freno motore potenziato dalla taratura del controllo elettronico.
- Colori: bianco, rosso, verde, giallo, blu, nero, arancio (altri colori a richiesta).